

Dell™ Latitude™ E4200

Beállítási és gyors referencia kézikönyv

Ez az útmutató áttekintést ad a számítógép funkcióira, műszaki adataira, gyors üzembeállítására, szoftverére és hibaelhárítására vonatkozó információkra. Az operációs rendszerre, eszközökre és technológiákra vonatkozó bővebb információkért lásd a *Dell Technology Útmutatót* a **support.dell.com** weboldalon.

Típus: PP15S

Megjegyzések, közlemények és figyelmeztetések



MEGJEGYZÉS: A "MEGJEGYZÉS" a számítógép hatékonyabb használatát elősegítő fontos tudnivalókat tartalmaz.



FIGYELMEZTETÉS: A "FIGYELMEZTETÉS" hardverhiba vagy adatvesztés potenciális lehetőségére hívja fel a figyelmet, egyben közli a probléma elkerülésének módját.



VIGYÁZAT! A "VIGYÁZAT!" esetleges tárgyi és személyi sérülésekre, illetve életveszélyre hívják fel a figyelmet.

Ha az Ön által vásárolt számítógép Dell™ n Series típusú, a dokumentumban szereplő, Microsoft® Windows® operációs rendszerekkel kapcsolatos hivatkozások nem érvényesek.

A dokumentumban közölt információk külön értesítés nélkül is megváltozhatnak.

© 2008 Dell Inc. Minden jog fenntartva.

A Dell Inc. előzetes írásos engedélye nélkül szigorúan tilos a dokumentumot bármiféle módon sokszorosítani.

A szövegben használt védjegyek: A *Dell*, a *DELL* logó, a *Latitude*, a *Wi-Fi Catcher*, a *DellConnect* és a *Latitude ON* a Dell Inc. védjegyei; A *Bluetooth* a Bluetooth SIG, Inc. tulajdonában lévő bejegyzett védjegy, és a Dell használatában van licenc alapján; Az *Intel* bejegyzett védjegy, és a *Core* az Intel Corporation az Egyesült Államokban vagy más országokban bejegyzett védjegye; a *Microsoft*, a *Windows*, a *Windows Vista* és a *Windows Vista* start gomb embléma a Microsoft Corporation védjegye vagy bejegyzett védjegye az Egyesült Államokban és/vagy más országokban; a *TouchStrip* az UPEK Inc. védjegye.

Más védjegyek és kereskedelmi nevek is szerepelhetnek ebben a dokumentumban a védjegyekre és nevekre igényt tartó entitásokra, vagy termékeikre való hivatkozásként. A Dell Computer Corporation kizárólag a saját védjegyeiből és bejegyzett neveiből eredő jogi igényeket érvényesíti.

Tipus: PP15S

2008. július

A.sz.: J353D

Típus A00

Tartalomjegyzék

1	A számítógép.	7
	Előlnézet	7
	Hátulnézet	8
	Az akkumulátor eltávolítása	9
	Vezeték nélküli kapcsoló és Dell™ Wi-Fi Catcher™ hálózatkereső	10
2	A számítógép összeállítása.	11
	Gyors telepítés	11
	Csatlakozás az internethez	14
	Internetkapcsolat beállítása	14
	Információk átvitele az új számítógépre	16
	Microsoft® Windows Vista® operációs rendszer	16
	Microsoft Windows® XP	17
3	Műszaki adatok	21

4	Hibaelhárítási javaslatok	29
	A hardverhiba-elhárító használata	29
	Tippek	29
	Tápellátással kapcsolatos problémák	30
	Memóriaproblémák	31
	Lefagyások és szoftverproblémák	32
	Dell Technical Update szolgálat	33
	Dell Support segédprogram	33
	Dell Diagnostics	34
5	Szoftver újratelepítése	37
	Illesztőprogramok	37
	Az illesztőprogramok megkeresése	37
	Az illesztőprogramok és segédprogramok újratelepítése	37
	Az operációs rendszer visszaállítása	40
	A Microsoft® Windows® rendszer-visszaállítás használata	40
	A Dell Factory Image Restore (Dell gyári lemezkép visszaállítása) használata	41
	Az operációs rendszer adathordozójának használata	42
6	Információkeresés	45

7	Segítségkérés	49
	Segítség	49
	Műszaki támogatás és ügyfélszolgálat	50
	DellConnect™	50
	Online Szolgáltatások	50
	AutoTech Service	51
	Automatizált rendelési állapot szolgáltatás	52
	Problémák a rendeléssel	52
	Termékinformáció	52
	Eszközök visszaküldése garanciális javításra vagy visszafizetésre	52
	Telefonhívás előtti teendők	53
	Kapcsolatfelvétel a Dell-lel	55
	Tárgymutató	57

A számítógép

Előnézet

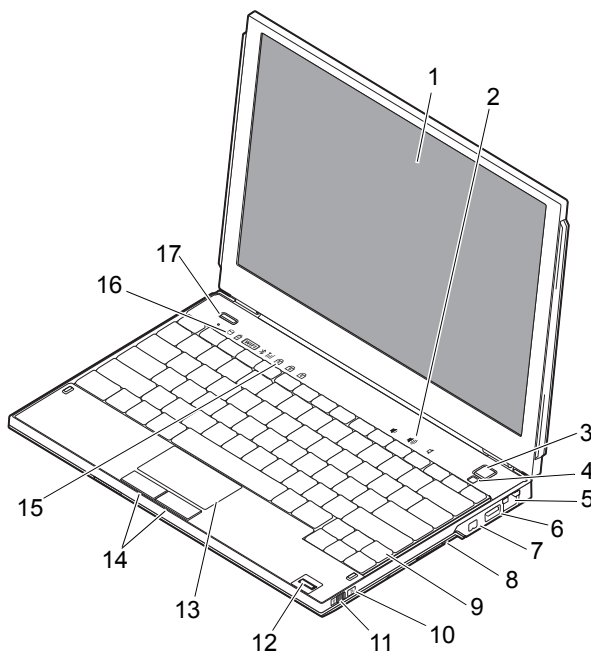

- | | | | |
|---|-------------------------------|----|---------------------------------|
| 1 | képernyő | 2 | hangerő-szabályozók |
| 3 | tápellátás gomb | 4 | környezeti világítás érzékelője |
| 5 | hálózati csatlakozó | 6 | USB-csatlakozó (PowerShare) |
| 7 | IEEE 1394-es csatlakozóaljzat | 8 | memóriakártya-olvasó |
| 9 | billentyűzet | 10 | Wi-Fi Catcher™ hálózatkereső |

- | | |
|--|------------------------------------|
| 11 vezeték nélküli kapcsoló | 12 ujjlenyomat-olvasó (opcionális) |
| 13 érintőpad | 14 érintőpanel gombjai (2) |
| 15 a billentyűzet állapotjelző lámpái | 16 az eszközök állapotjelző lámpái |
| 17 Dell Latitude ON™ gomb (opcionális) | |

Hátulnézet

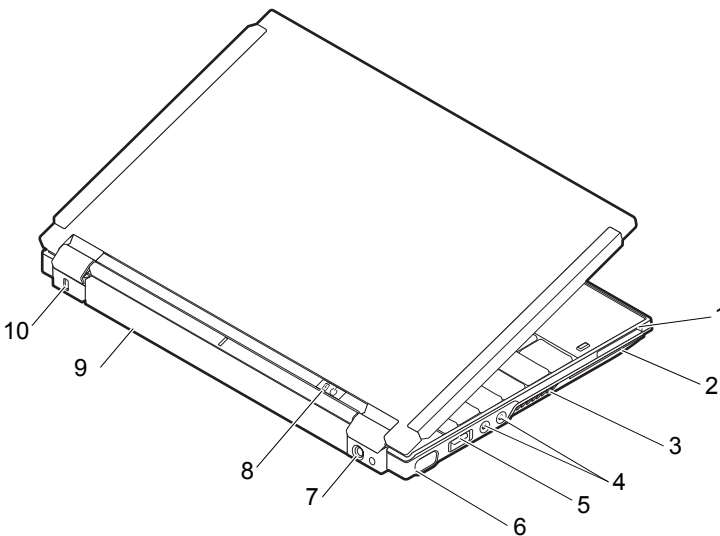

- | | |
|------------------------------------|--------------------------------------|
| 1 ExpressCard kártyanyílás | 2 SmartCard foglalat |
| 3 szellőzőnyílások | 4 audio csatlakozók (2) |
| 5 USB-/eSATA-csatlakozó | 6 monitorcsatlakozó |
| 7 hálózati tápadapter csatlakozója | 8 tápellátás fénye/akkumulátor fénye |
| 9 akkumulátor | 10 biztonsági kábel nyílása |

- ⚠ VIGYÁZAT!** A számítógép szellőző- és egyéb nyílásait soha ne zárja el, a nyílásokon semmit ne dugjon be, illetve ne hagyja, hogy a nyílásokban por rakódjon le. Működés közben ne tartsa a számítógépet rosszul szellőző helyen, például becsukott táskában. Tartalomjegyzék A levegő keringésének megakadályozása károsíthatja a számítógépet, vagy tüzet okozhat. A számítógép bekapcsolja a ventilátort, amikor felmelegedik. A ventilátor által keltett zaj normális, és nem jelenti azt, hogy probléma lenne a ventilátorral vagy a számítógéppel.

Az akkumulátor eltávolítása

- ⚠ VIGYÁZAT!** Az ebben a részben ismertetett műveletek elvégzése előtt olvassa el a számítógéphez kapott biztonsági utasításokat.
- ⚠ VIGYÁZAT!** Nem megfelelő akkumulátor használata növeli a tűz- és robbanásveszélyt. Az akkumulátort csak a Dell-től származó, kompatibilis akkumulátorra cserélje. Az akkumulátort az Ön Dell™ számítógépével történő használatra terveztük. Számítógépéhez ne használjon más számítógépekből származó akkumulátort.
- ⚠ VIGYÁZAT!** Az akkumulátor eltávolítása és cseréje előtt kapcsolja ki a számítógépet, húzza ki a tápadaptert a konnektorból és a számítógépből, húzza ki a modemet a fali aljzatból és a számítógépből, és válasszon le minden külső kábelt a számítógépről.

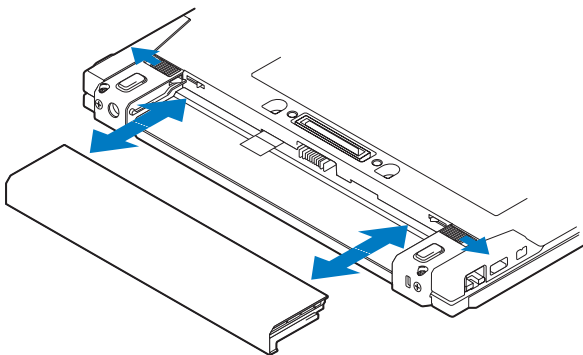

Vezeték nélküli kapcsoló és Dell™ Wi-Fi Catcher™ hálózatkereső



Vezeték nélküli kapcsoló ikonja



Dell Wi-Fi Catcher hálózatkereső ikon

A vezeték nélküli kapcsolót használja a vezeték nélküli hálózatok engedélyezéséhez vagy letiltásához, és a Wi-Fi Catcher hálózat keresőt a hálózatok kereséséhez. Az internetre való kapcsolódásról lásd: "Csatlakozás az internethez", 14. oldal.

A számítógép összeállítása

Gyors telepítés

- !** **VIGYÁZAT!** A számítógép belsejében végzett munka előtt olvassa el figyelmesen a számítógéphez mellékelte biztonsági tudnivalókat. További biztonsági utasításokat a www.dell.com/regulatory_compliance webhelyen talál.
- !** **VIGYÁZAT!** A váltóáramú adapter világszerte bármely hálózati csatlakozóaljzattal működik. Mindemellett a tápcsatlakozók és elosztók országonként eltérőek lehetnek. Nem megfelelő kábellel vagy ha azt helytelenül csatlakoztatja a hálózati csatlakozóaljzatra vagy elosztóra, tüzet okozhat vagy a készülék károsodását okozhatja.
- ➡** **FIGYELMEZTETÉS:** Amikor a váltóáramú adapter kábelét kihúzza a számítógépből, a csatlakozót fogja meg és ne a kábelt, majd húzza meg határozottan, de óvatosan a kábel sérülésének elkerülése érdekében. Amikor felcsavarja a váltakozó áramú adapter kábelét, győződjön meg róla, hogy követi a csatlakozó szögét, hogy elkerülje a kábel sérülését.
- 📎** **MEGJEGYZÉS:** Egyes eszközök nem találhatóak a csomagban, ha nem rendelte meg azokat.
- 📎** **MEGJEGYZÉS:** Csak a Delltől kapott váltóáramú adaptert (PA-12 vagy PA-20 család) használjon. Bármely más típusú adapter csökkentheti a rendszer teljesítményét, vagy annak károsodását okozhatja.
- 1** Csatlakoztassa a váltakozó áramú átalakítót a számítógép tápcsatlakozójához és a fali csatlakozóaljzathoz.

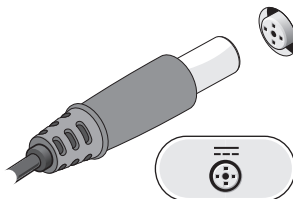

- 2** Csatlakoztassa a hálózati kábelt.

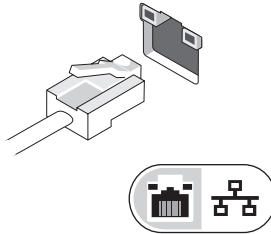

- 3** Csatlakoztassa az USB-eszközöket (például egér, billentyűzet).

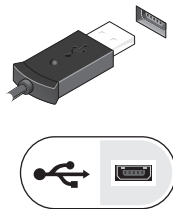

- 4** Csatlakoztassa az IEEE 1394 eszközöket, mint például DVD-lejátszó.

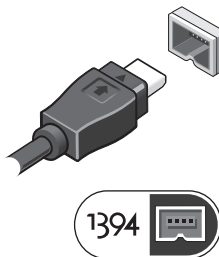

- 5 Nyissa fel a számítógép képernyőjét, és a számítógép bekapcsolásához nyomja meg a tápellátás gombot.

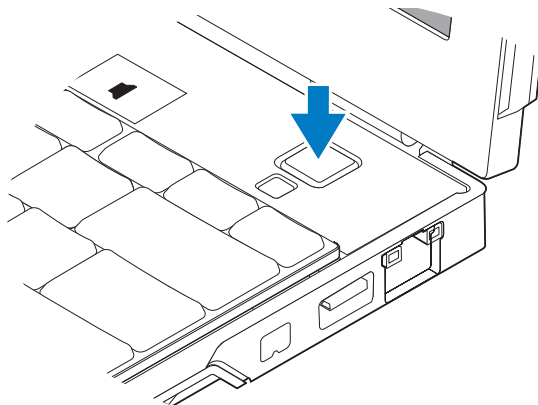

MEGJEGYZÉS: Javasoljuk, hogy bármilyen kártya telepítése előtt, a számítógép dokkoló állomáshoz vagy egyéb külső eszközhöz, például nyomtatóhoz történő csatlakoztatása előtt egyszer indítsa újra a számítógépet.

- 6 Kapcsolódjon az internethez. További információért lásd: "Csatlakozás az internethez", 14. oldal.

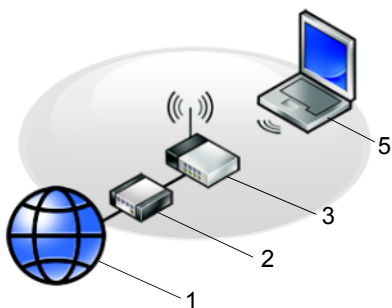
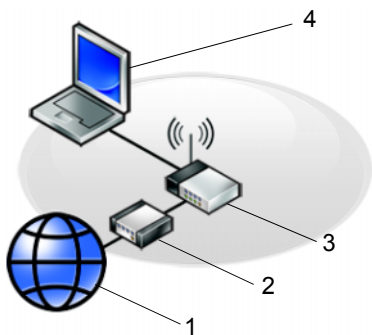

- 1 internetszolgáltatás
3 vezeték nélküli útválasztó
5 laptop *vezeték nélküli* csatlakozással

- 2 kábel- vagy DSL-modem
4 laptop *vezetékes* csatlakozással

Csatlakozás az internethez

 **MEGJEGYZÉS:** Az internetszolgáltatók és ajánlataik országonként változnak.

Az internethez való csatlakozáshoz szüksége van hálózati kapcsolatra vagy külső modemre és internetszolgáltatóra. *Amennyiben DSL- vagy kábel/műholdas modemkapcsolatot használ, kérjen útmutatást a beállításhoz internetszolgáltatójától. Ha külső USB-modemet használ, a telefonos kapcsolat beállítása előtt olvassa el a modemhez kapott telepítési utasításokat.*

Internetkapcsolat beállítása

Internetkapcsolat beállítása az internetszolgáltató (ISP) által nyújtott ikon segítségével:



- 1 Mentsen el, és zárjon be minden nyitott fájlt, majd lépjen ki minden futó alkalmazásból.
- 2 Duplán kattintson az internetszolgáltató ikonjára a Microsoft® Windows® asztalon.
- 3 A beállítás elvégzéséhez kövesse a képernyőn megjelenő utasításokat.

Amennyiben az asztalon nem található meg az internetszolgáltató ikonja, vagy ha az internetkapcsolatot egy másik internetszolgáltatóval akarja létrehozni, kövesse az alábbi szakaszok közül a megfelelőt.

 **MEGJEGYZÉS:** Amennyiben nem tud kapcsolódni az internethez, lásd a *Dell Technology Útmutatót*. Amennyiben a múltban sikeresen csatlakozott, lehetséges, hogy az internetszolgáltató (ISP) átmeneti üzemzavaráról van szó. Lépjen kapcsolatba internetszolgáltatójával a szolgáltatás állapotának ellenőrzése céljából, vagy próbálja meg újra a csatlakozást később.

 **MEGJEGYZÉS:** Készítse elő az internetszolgáltatótól kapott információkat. Amennyiben nincs internetszolgáltatója, tanulmányozza a **Csatlakozás az internethez** varázslót.

Microsoft® Windows Vista® operációs rendszer

- 1 Mentsen el, és zárjon be minden nyitott fájlt, majd lépjen ki minden futó alkalmazásból.
 - 2 Kattintson a Windows Vista Start gombra™, majd a  → **Vezérlőpult elemre**.
 - 3 A **Hálózat és internet** elemnél válassza a **Csatlakozás az internethez** lehetőséget.
 - 4 A **Csatlakozás az internethez** ablakban kattintson a **Vezeték nélküli**, a **Szélessávú (PPPoE)** vagy a **Telefonos kapcsolat**, elemre a használni kívánt kapcsolattól függően:
 - Válassza a **Szélessávú** elemet, ha vezeték nélküli útválasztót, DSL- vagy műholdas modemet, kábeltelevíziós modemet vagy Bluetooth® vezeték nélküli technológiát szeretne használni.
 - Válassza a **Telefonos kapcsolat** elemet, ha telefonos modemet vagy ISDN-kapcsolatot használ.
-  **MEGJEGYZÉS:** Amennyiben nem tudja, hogy milyen csatlakozástípust válasszon, kattintson a **Segítség a választáshoz** gombra, vagy lépjen kapcsolatba internetszolgáltatójával.
- 5 Kövesse a képernyőn megjelenő utasításokat, és a beállítás befejezéséhez használja az internetszolgáltatójától kapott beállítási információkat.

Microsoft Windows® XP

- 1 Mentsen el, és zárjon be minden nyitott fájlt, majd lépjen ki minden futó alkalmazásból.
- 2 Kattintson a **Start** → **Internet Explorer** → **Kapcsolódás az internethez** elemre.

- 3 A következő ablakban kattintson a megfelelő lehetőségre:
 - Amennyiben nincsen internetszolgáltatója (ISP), kattintson a **Válassztok egy internetszolgáltatót (ISP) a felkínált listából** pontra.
 - Amennyiben kapott beállítási információkat internetszolgáltatójától, de nem kapott telepítő CD-t, kattintson a **Kézzel állítom be a kapcsolatomat** pontra.
 - Amennyiben rendelkezik CD-vel, kattintson az **Az internetszolgáltatótól kapott lemezt használom** pontra.
 - 4 Kattintson a **Tovább** gombra.

Amennyiben a 3. lépés pontnál a **Kézzel állítom be a kapcsolatomat** lehetőséget választotta, folytassa itt: 5. lépés. Ellenkező esetben a telepítés befejezéséhez kövesse a képernyőn megjelenő utasításokat.
-  **MEGJEGYZÉS:** Amennyiben nem tudja, hogy melyik csatlakozástípust válassza, lépjen kapcsolatba internetszolgáltatójával.
- 5 Kattintson a megfelelő opcióra a **Hogyan szeretne kapcsolódni az internethez?** kérdés alatt, majd kattintson a **Tovább** gombra.
 - 6 A telepítés befejezéséhez használja az internetszolgáltatójától kapott információkat.

Információk átvitele az új számítógépre

Microsoft® Windows Vista® operációs rendszer

- 1 Kattintson a Windows Vista Start gombra , majd kattintson következőre: **Fájlok és beállítások átvitele → Windows Áttelepítő indítása elemre.**
- 2 A **Felhasználói fiókok felügyelete** párbeszédablakban kattintson a **Folytatás** gombra.
- 3 Kattintson az **Új átvitel indítása** vagy a **Folyamatban lévő átvitel folytatása** lehetőségre.
- 4 Kövesse a Windows Áttelepítő varázsló képernyőn megjelenő utasításait.

Microsoft Windows® XP

A Microsoft Windows XP operációs rendszer a Fájlok és beállítások átvitele varázslóval könnyíti meg az adatok átvitelét a forrásszámítógépről egy új számítógépre.

Az adatokat hálózaton vagy egy soros kapcsolaton keresztül viheti át az új számítógépre, vagy tárolhatja azokat cserélhető adathordozón, például írható CD-n az új számítógépre való átvitel céljából.



MEGJEGYZÉS: Úgy is átvihet információkat régi számítógépről egy újra, hogy közvetlenül csatlakoztat egy soros kábelt a két számítógép bemeneti/kimeneti portjaihoz.

A két számítógép közötti közvetlen kábeles csatlakozás beállítására vonatkozó utasításokért olvassa el a Microsoft Tudásbázis 305621. számú cikkét (*ÚTMUTATÓ: Közvetlen kábelkapcsolat létrehozása két számítógép között Windows XP rendszerben*). Előfordulhat, hogy bizonyos országokban ez az információ nem érhető el.

Ahhoz, hogy információkat vigyen át egy új számítógépre, a Fájlok és beállítások átvitele varázslót kell futtatnia.

A Fájlok és beállítások átvitele varázsló futtatása az operációs rendszer adathordozójával



MEGJEGYZÉS: Ehhez az eljáráshoz szükség van az *operációs rendszer* adathordozójára. Ez az adathordozó opcionális, és nem minden számítógéphez jár.

Új számítógép felkészítése a fájlatvitelre:

- 1 Nyissa meg a Fájlok és beállítások átvitele varázslót: kattintson a **Start** → **Minden program** → **Kellékek** → **Rendszereszközök** → **Fájlok és beállítások átvitele varázsló** elemre.
- 2 Amikor megjelenik a **Fájlok és beállítások átvitele varázsló** üdvözlőképernyője, kattintson a **Tovább** gombra.
- 3 A **Melyik ez a számítógép?** képernyőn kattintson az **Új számítógép** → **Tovább** elemre.
- 4 A **Rendelkezik Windows XP CD-vel?** képernyőn kattintson **A Windows XP CD-ről fogom használni a varázslót** → **Tovább** elemre.
- 5 Amikor megjelenik a **Most menjen a régi számítógéphez** képernyő, menjen a régi vagy a forrásként használt számítógéphez. Ezúttal *ne* kattintson a **Tovább** gombra.

Adatok másolása a régi számítógépről:

- 1 A régi számítógépbe helyezze be a Windows XP *operációs rendszer* adathordozóját.
- 2 Az **Üdvözi Önt a Microsoft Windows XP** képernyőn kattintson a **További feladatok elvégzése** elemre.
- 3 A **Mit szeretne tenni?** panelen kattintson a **Fájlok és beállítások átvitele** → **Tovább** elemre.
- 4 A **Melyik ez a számítógép?** képernyőn kattintson a **Régi számítógép** → **Tovább** elemre.
- 5 Az **Átviteli módszer kiválasztása** képernyőn kattintson a kívánt átviteli módra.
- 6 A **Mit szeretne átvinni?** képernyőn válassza ki az átvinni kívánt elemeket, majd kattintson a **Tovább** gombra.
Miután az adatok másolása befejeződött, megjelenik **Az összegyűjtési szakasz befejezése** képernyő.
- 7 Kattintson a **Befejezés** gombra.

Az adatok átvitele az új számítógépre:

- 1 A **Most menjen a régi számítógéphez** képernyőn az új számítógépen kattintson a **Tovább** gombra.
- 2 A **Hol vannak a fájlok és a beállítások?** képernyőn válassza ki a beállítások és fájlok átvitelénél használni kívánt módszert, és kattintson a **Tovább** gombra.
A varázsló alkalmazza az összegyűjtött fájlokat és beállításokat az új számítógépre.
- 3 A **Kész** képernyőn, kattintson a **Kész** gombra, és indítsa újra a számítógépet.

A Fájlok és beállítások átvitele varázsló futtatása az operációs rendszert tartalmazó adathordozó nélkül

Ahhoz, hogy az *operációs rendszer* adathordozója nélkül futtassa a Fájlok és beállítások átvitele varázslót, létre kell hoznia egy varázslólemezt, amely lehetővé teszi a biztonsági másolati rendszerképfájl létrehozását cserélhető adathordozón.

Varázslólemezt új számítógépén Windows XP alatt a következő lépések végrehajtásával hozhat létre:

- 1 Nyissa meg a Fájlok és beállítások átvitele varázslót: kattintson a **Start** → **Minden program** → **Kellékek** → **Rendszereszközök** → **Fájlok és beállítások átvitele varázsló** elemre.
- 2 Amikor megjelenik a **Fájlok és beállítások átvitele varázsló** üdvözlőképernyője, kattintson a **Tovább** gombra.
- 3 A **Melyik ez a számítógép?** képernyőn kattintson az **Új számítógép** → **Tovább** elemre.
- 4 A **Rendelkezik Windows XP CD-vel?** képernyőn kattintson a **Varázslólemez létrehozása a következő meghajtón** elemre, majd a **Tovább gombra**.
- 5 Helyezze be a cserélhető adathordozót, például egy írható CD-t, majd kattintson az **OK** gombra.
- 6 Amikor befejeződött a lemez létrehozása, és megjelenik a **Most menjen régi számítógépéhez** üzenet, *ne* kattintson a **Tovább** gombra.
- 7 Menjen a régi számítógéphez.

Adatok másolása a régi számítógépről:

- 1 Helyezze be a varázsló lemezét a régi számítógépbe, és kattintson a **Start** → **Futtatás** menüpontra.
- 2 A **Futtatás** ablak **Megnyitás** mezőjében keresse meg a **fastwiz** elérési útvonalát (a megfelelő cserélhető adathordozón), és kattintson az **OK** gombra.
- 3 A **Fájlok és beállítások átvitele varázsló** üdvözlő képernyőjén kattintson a **Tovább** gombra.
- 4 A **Melyik ez a számítógép?** képernyőn kattintson a **Régi számítógép** → **Tovább** elemre.
- 5 Az **Átviteli módszer kiválasztása** képernyőn kattintson a kívánt átviteli módra.

- 6** A **Mit szeretne átvinni?** képernyőn válassza ki az átvinni kívánt elemeket, majd kattintson a **Tovább** gombra.

Miután az adatok másolása befejeződött, megjelenik **Az összegyűjtési szakasz befejezése** képernyő.

- 7** Kattintson a **Befejezés** gombra.

Az adatok átvitele az új számítógépre:

- 1** Az új számítógépen, a **Most menjen a régi számítógépéhez** párbeszédpanelen kattintson a **Tovább** gombra.
- 2** A **Hol vannak a fájlok és a beállítások?** képernyőn válassza ki a beállítások és fájlok átvitelénél használni kívánt módszert, és kattintson a **Tovább** gombra. Kövesse a kijelzőn megjelenő utasításokat.

A varázsló beolvassa az összegyűjtött fájlokat és beállításokat, és átmásolja a számítógépre.

Miután minden fájl és beállítás átmásolása megtörtént, megjelenik a **Befejezés** képernyő.

- 3** Kattintson a **Kész** gombra, majd indítsa újra az új számítógépet.



MEGJEGYZÉS: A műveletre vonatkozó bővebb információért a support.dell.com weboldalon keresse meg a 154781. számú dokumentumot (*What Are The Different Methods To Transfer Files From My Old Computer To My New Dell™ Computer Using the Microsoft® Windows® XP Operating System?* (Az új és a régi Dell™ számítógépem közötti fájlvitel különféle módszerei Microsoft® Windows® operációs rendszer használatával)).



MEGJEGYZÉS: A Dell™ Knowledge Base (Dell™ tudásbázis) dokumentum nem minden országban érhető el.

Műszaki adatok



MEGJEGYZÉS: A kínált opciók régióként eltérőek lehetnek.

Ha a számítógép konfigurációjáról bővebb információt szeretne, kattintson a **Start** → **Súgó és támogatás menüpontra**, és válassza a számítógép adatainak megtekintését.

Processzor

Processzor típusa	Intel® Core™ 2 Duo ULV processzor
L1 gyorsítótár	32 KB instrukciónként, 32 KB-os adatgyorsítótár magonként
L2 gyorsítótár	3 MB
Külső buszsebesség	800 MHz

Rendszerinformáció

Chipkészlet	Intel SFF chipkészlet
Adatbusz szélessége	64 bit
DRAM-busz szélessége	kétsatornás (2) 64 bites buszok
Processzor címbuszának szélessége	36 bit
Flash EPROM	4 MB
Grafikus busz	Belső
PCI-busz	32 bit

ExpressCard

ExpressCard-csatlakozó	ExpressCard kártya nyílása (USB- és PCI Express-alapú felületek esetében)
Támogatott kártyák	34 mm-es ExpressCard kártyák

Secure Digital (SD) memóriakártya olvasó

Támogatott kártyák	SD, SDIO, SD HC, Mini SD MMC, MMC+, Mini MMC
--------------------	--

Memória

Memóriamodul csatlakozója	egy, felhasználó által hozzáférhető SODIMM foglalat
Memóriamodul kapacitásai	1 GB, 2 GB, 4 GB MEGJEGYZÉS: Előfordulhat, hogy 4 GB-os memóriamodul nem használható.
Memória típusa	DDR3 SODIMM
Minimális memóriaméret	1 GB (alaplaphoz integrált memória)
Maximális memóriaméret	5 GB használatára is képes (64 bites Windows Vista [®] operációs rendszert igényel)

Intelligens kártya

Olvasási és írási képességek	az összes ISO 7816 1/2/3/4 mikroprocesszor-kártya (T=0, T=1) olvasására és írására alkalmas
Támogatott kártyák	3 V és 5 V
Támogatott programtechnológia	Java-kártyák
Interfész sebessége	9600–115 200 bps
EMV-szint	1. szint hitelesítve
WHQL-tanúsítvány	PC/SC
Kompatibilitás	PKI-környezeten belül kompatibilis
Behelyezési és kiadási ciklusok	legfeljebb 100 000 ciklusra hitelesítve

Portok és csatlakozók

Audio	sztereó hangbemeneti és mikrofoncsatlakozó, sztereó fejhallgató- és hangszóró-csatlakozó
Mini-Card	egy fél méretű Mini-Card bővíthely WLAN számára egy teljes méretű Mini-Card bővíthely WWAN vagy GPS számára
Hálózati adapter	RJ-45 port

Portok és csatlakozók (folytatás)

USB, eSATA	két 4 érintkezős USB 2.0-kompatibilis csatlakozó MEGJEGYZÉS: Egy USB-csatlakozó eSATA-csatlakozóként használható. A másik USB-csatlakozó (PowerShare) USB-eszköz töltésére használható a számítógép be- és kikapcsolt állapotában egyaránt.
Videokártya	15 lyukas VGA-csatlakozó
IEEE 1394	4 érintkezős mini
E-Dock	szabványos E-Dock csatlakozó például E-Dock speciális porttöbbszörözőhöz és bővítőállomáshoz MEGJEGYZÉS: Az opcionális médiabázis az E-Dock csatlakozóhoz csatlakoztatható. További információt a médiabázishoz kapott dokumentációban talál.
E-Port	szabványos E-Port csatlakozó

Kommunikáció

Hálózati adapter	10/100/1000 Ethernet LAN az alaplapon
Vezeték nélküli	belső WLAN, WWAN és Bluetooth® vezeték nélküli technológia támogatása (a külön beszerezhető kártyák megvásárlása esetén)

Videokártya

Videó típus:	alaplapon integrált, hardveres gyorsítás
Adatbusz	integrált grafikus kártya
Képernyővezérlő	Intel Extreme Graphics
Videomemória	legfeljebb 256 MB (megosztott)

Audio

Audio típusa	kétszernás kiváló minőségű audio (Azalia)
Audiovezérlő	IDT 92HD71B
Sztereó átalakítás	24 bites (analóg-digitális és digitális-analóg)
Interfészek:	
Belső	belső kiváló minőségű audio (Azalia) kodek
Külső	sztereó hangbemeneti és mikrofoncsatlakozó, sztereó fejhallgató- és hangszóró-csatlakozó
Hangszóró	egy 4 ohmos hangszóró
Belső hangszóróerősítő	2 W csatornánként 4 ohmra
Hangerőszabályozás	hangerő-szabályozó gombok és programmenük

Képernyő

Típus (TFT aktív mátrix)	WXGA
Aktív X/Y	261,12 x 163,2
Méretetek:	
Magasság	261,12 mm
Szélesség	163,2 mm
Átló	307,34 mm
Maximális felbontás:	1280 x 800 262 ezer színnel
Frissítési frekvencia	60 Hz (40 Hz egész napos akkumulátor-használati módban)
Működési szög	0° (zárva) - 160°
Látószög:	
Vízszintes	40/40°
Függőleges	15/30°

Képernyő (folytatás)

Képpontméret:

WXGA 0,204

Energiafelvétel (panel
háttérvilágítással, jellemző):

WXGA 3,0 W (max)

Billentyűzet

Billentyűk száma 87 (Egyesült Államok és Kanada);
88 (Európa); 91 (Japán)

Elrendezés QWERTY/AZERTY/Kanji

Érintőpad

X/Y pozíciós felbontás 240 cpi
(grafikus üzemmód)

Méret:

Szélesség 73,0 mm-es érzékelő-aktív területtel

Magasság 42,9 mm téglalap

Akkumulátor

Típus 4 cellás: 28 Wh/14,8V

6 cellás: 58 Wh/11,1V

Lapos: 48 Wh/11,1V

Méretek:

4 cellás:

Mélység 210 mm

Magasság 18 mm

Szélesség 46,5 mm

6 cellás:

Mélység 210 mm

Magasság 23,2 mm

Szélesség 68,5 mm

Akkumulátor (folytatás)

Lapos	
Mélység	9,5 mm
Magasság	186 mm
Szélesség	279 mm
Tömeg	0,2 kg (4 cellás) 0,37–0,38 kg (6 cellás) 0,59–0,61 kg (lapos)
Feszültség	11,1 V egyenáram (6 cellás, lapos) 14,8 V egyenáram (4 cellás)
Töltési idő (körülbelül):	
Kikapcsolt számítógép mellett	körülbelül 1 óra 80%-os kapacitásra (4 cellás akkumulátor) körülbelül 2 óra 100%-os kapacitásra (4 cellás akkumulátor)
Üzemidő	Az akkumulátor üzemideje függ az üzemi körülményektől, és jelentősen csökkenhet bizonyos nagy áramfelvételi körülmények között.
Élettartam (körülbelül)	300 töltési lemerítési ciklus
Hőmérsékleti tartomány:	
Működési	0° – 35°C
Tárolási	–40° – 60°C
Gombelem	CR-2032

Váltakozó áramú adapter

Bemeneti feszültség	90–264 V váltakozó áram
Bemeneti áramerősség (maximum)	1,1 A
Bemeneti frekvencia	47–63 Hz
Kimenőáram	3,3 A (legfeljebb 10 ms-os impulzus); 2,3 A (folyamatos)
Kimeneti feszültség	45 W vagy magasabb

Váltakozó áramú adapter (folytatás)

Névleges kimeneti feszültség 19,5 +/-1,0 V egyenáram

Méretek:

Magasság 16 mm

Szélesség 63 mm

Mélység 88 mm

Hőmérsékleti tartomány:

Működési 0° – 35°C

Tárolási -40 – 65 °C

Ujjlenyomat-olvasó (opcionális)

Típus UPEK TCS3 TouchStrip™ CMOS aktív kapacitív pixelérzékelő technológiával ellátott érzékelőcsík

Fizikai jellemzők

Magasság 19,95–26,82 mm

Szélesség 290,6 mm–296,6 mm

Mélység 204 mm–226 mm

Súly (egyszerű konfiguráció) 1 kg

Környezeti

Hőmérsékleti tartomány:

Működési 0° – 35°C

Tárolási -40° – 65°C

Relatív páratartalom (maximum):

Működési 10% – 90% (nem lecsapódó)

Tárolási 5% – 95% (nem lecsapódó)

Környezeti (folytatás)

Maximális rázkódás (a felhasználói környezetet stimuláló, véletlenszerű rázkódási spektrumot használva):

Működési	0,66 GRMS
Tárolási	1,3 GRMS

Maximális rázkódás (a merevlemez fejének alaphelyzetében mérve egy 2 milliszekundumos fél-színusz hullám erejéig):

Működési	143 G
Tárolási	163 G

Magasság (maximum):

Működési	-15,2 és 3048 m között
Tárolási	-15,2 és 10 668 m között

Hibaelhárítási javaslatok

 **VIGYÁZAT!** A burkolat felnyitása előtt minden esetben húzza ki a számítógépet az elektromos csatlakozójából.



MEGJEGYZÉS: További részletes hibaelhárítási információt (például a rendszerüzenetekre való válaszadás módját) a *Szervizelési kézikönyvben* talál a support.dell.com webhelyen.

A hardverhiba-elhárító használata

- 1 Kattintson a Windows Vista Start gombra™ , majd kattintson a **Súgó és támogatás lehetőségre**.
- 2 Írja be a keresőmezőbe a **hardverhiba-elhárító** kifejezést, és a keresés elindításához nyomja meg az <Enter> billentyűt.
- 3 A keresés eredményei közül válassza ki a problémát legmegfelelőbben leíró opciót, és kövesse a további hibaelhárító lépéseket.

Tippek

- Ha egy eszköz nem működik, gondoskodjon arról, hogy az eszköz megfelelően legyen csatlakoztatva.
- Ha a hiba fellépése előtt alkatrészt helyezett be vagy távolított el, tekintse át a telepítési műveleteket, és gondoskodjon arról, hogy az alkatrész megfelelően legyen telepítve.
- Ha a képernyőn hibaüzenet jelenik meg, pontosan írja le az üzenetet. Ez az üzenet segíthet a támogató személyzetnek a probléma diagnosztizálásában és megoldásában.
- Ha egy programban jelenik meg hibaüzenet, olvassa el a program dokumentációját.

Tápellátással kapcsolatos problémák



VIGYÁZAT! A számítógép belsejében végzett munka előtt olvassa el figyelmesen a számítógéphez mellékelt biztonsági tudnivalókat. További biztonsági utasításokat a www.dell.com/regulatory_compliance webhelyen talál.

HA AZ ÜZEMJELZŐ FÉNY NEM VILÁGÍT — A számítógép ki van kapcsolva, vagy nem kap áramot.

- A tápkábelt dugja vissza a számítógép hátulján lévő tápellátó aljzatba, és csatlakoztassa a hálózati feszültségre.
- Az elosztókat, a hosszabbító kábeleket és az egyéb feszültségvédelmi eszközöket kiiktatva ellenőrizze, hogy a számítógép megfelelően működik-e.
- Ellenőrizze, hogy az elosztó be van-e dugva a fali csatlakozóaljzatba, és a kapcsolója be van-e kapcsolva.
- Ellenőrizze, hogy a hálózati csatlakozó megfelelően működik-e egy másik készülékkel, például egy lámpával.
- Gondoskodjon arról, hogy a fő tápkábel és a kezelőpanel kábele biztonságosan csatlakozzon az alaplaphoz.

HA A TÁPELLÁTÁS FÉNYE KÉKEN VILÁGÍT, ÉS A SZÁMÍTÓGÉP NEM REAGÁL —

- Győződjön meg arról, hogy a képernyő csatlakoztatva van, és be van kapcsolva.
- Ha a képernyő csatlakoztatva van, és be van kapcsolva, olvassa el a *szervizelési kézikönyvet* a support.dell.com webhelyen.

HA AZ ÜZEMJELZŐ FÉNY KÉK SZÍNNEL VILLOG — A számítógép készenléti állapotban van. A normál működés visszaállításához nyomjon meg egy gombot a billentyűzeten, mozgassa az egeret, vagy nyomja meg a főkapcsolót.

ZÁRJA KI AZ INTERFERENCIAFORRÁSOKAT — Az interferencia néhány lehetséges oka:

- Tápkábel, a billentyűzet és az egér hosszabbítókábelei
- Túl sok készülék csatlakozik egy elosztóra
- Több elosztó csatlakozik egy hálózati csatlakozóra

ELLENŐRIZZE AZ AKKUMULÁTOR ÁLLAPOTJELZŐ LÁMPÁJÁT —

Az akkumulátor töltöttségének ellenőrzéséhez nyomja meg, majd engedje el az akkumulátor töltöttségmérőjének állapotgombját, hogy világítani kezdjenek a töltöttségi szintet jelző fények. Minden jelzőfény körülbelül 20 százalékát jelzi a teljes töltöttségnek. Ha például az akkumulátor 80 százalékos töltöttségi szinten áll, négy jelzőfény világít. Ha egy fény sem világít, az akkumulátor teljesen lemerült.

Memóriaproblémák

 **VIGYÁZAT! A számítógép belsejében végzett munka előtt olvassa el figyelmesen a számítógéphez mellékelte biztonsági tudnivalókat. További biztonsági utasításokat a www.dell.com/regulatory_compliance webhelyen talál.**

HA NEM ELEGENDŐ MEMÓRIÁRA UTALÓ ÜZENETET KAP —

- Mentse el és zárja be a nyitva lévő fájlokat, lépjen ki a nyitott programokból, és nézze meg, hogy ez megoldotta-e a problémát.
- A szoftver dokumentációjában olvassa el a minimális memóriakövetelményekre vonatkozó részt. Ha szükséges, helyezzen be további memóriát.
- Vegye ki és helyezze vissza a memóriamodulokat, hogy meggyőződjön a számítógép és a memóriamodulok közötti kommunikáció zavartalan működéséről.
- Futtassa a Dell Diagnostics programot (lásd:)."Dell Diagnostics", 34. oldal.

HA MÁS MEMÓRIAPROBLÉMÁT TAPASZTAL —

- Vegye ki és helyezze vissza a memóriamodulokat, hogy meggyőződjön a számítógép és a memóriamodulok közötti kommunikáció zavartalan működéséről.
- Kövesse a memória telepítésére vonatkozó útmutatásokat.
- Ellenőrizze, hogy a memóriát, amelyet használ, a számítógép támogatja-e. Tudnivalók a számítógép által támogatott memóriatípusokról: "Műszaki adatok", 21. oldal.
- Futtassa a Dell Diagnostics programot (lásd:)."Dell Diagnostics", 34. oldal.

Lefagyások és szoftverproblémák



MEGJEGYZÉS: A dokumentumban ismertetett eljárások a Windows alapértelmezett nézetére érvényesek, és nem feltétlenül érvényesek, ha a Dell számítógépen a Windows klasszikus nézetét állítja be.

A számítógép nem indul el

ELLENŐRIZZE A TÁPCSATLAKOZÁST A SZÁMÍTÓGÉP VÁLTÓÁRAMÚ ADAPTERÉNEK CSATLAKOZÓJÁHOZ ÉS A FALI CSATLAKOZÓALJZATHOZ.

Egy program nem reagál

ÁLLÍTSA LE A PROGRAMOT —

- 1 A <Ctrl><Shift><Esc> billentyűk egyidejű megnyomásával nyissa meg az Eszközkezelő párbeszédpanelt, és kattintson az **Alkalmazások** fülre.
- 2 Kattintással válassza ki a programot, amely nem válaszol, és kattintson a **Feladat leállítása** gombra.

Egy program ismételten lefagy



MEGJEGYZÉS: A legtöbb szoftver rendszerint rendelkezik telepítési utasításokat tartalmazó dokumentációval hajlékonylemezen, CD-n vagy DVD-n.

OLVASSA ÁT A SZOFTVER DOKUMENTÁCIÓJÁT. — Szükség esetén távolítsa el, majd telepítse újra a programot.

A program korábbi Microsoft® Windows® operációs rendszerre készült

FUTASSA A PROGRAMKOMPATIBILITÁSI VARÁZSLÓT —

- 1 Kattintson a következőre: **Start**  → **Vezérlőpult** → **Programok** → **Régebbi program használata a Windows jelenlegi változatával.**
- 2 Az üdvözlőképernyőn kattintson a **Tovább** gombra.
- 3 Kövesse a képernyőn megjelenő utasításokat.

Egybefüggő kék képernyő jelenik meg

KAPCSOLJA KI A SZÁMÍTÓGÉPET — Ha a számítógép a billentyűzetre vagy az egér mozgására nem reagál, a tápellátás gombot legalább 6 másodpercig nyomva tartva kapcsolja ki a számítógépet, majd indítsa újra.

Egyéb szoftverproblémák

HIBAEHÁRÍTÁSI INFORMÁCIÓKÉRT TANULMÁNYOZZA A SZOFTVER DOKUMENTÁCIÓJÁT, VAGY ÉRDEKLŐDJÖN AGYÁRTÓTÓL —

- Győződjön meg arról, hogy a program kompatibilis a számítógépre telepített operációs rendszerrel.
- Győződjön meg arról, hogy a számítógép megfelel a szoftver futtatásához szükséges minimális hardverkövetelményeknek. További információkért olvassa el a szoftver dokumentációját.
- Győződjön meg arról, hogy a program telepítése és konfigurációja megfelelő.
- Ellenőrizze, hogy az eszköz-illesztőprogramok nem ütköznek-e a programmal.
- Szükség esetén távolítsa el, majd telepítse újra a programot.

Dell Technical Update szolgálat

A Dell Technical Update szolgálat proaktív e-mail értesítéseket küld a számítógépét érintő szoftver- és hardverfrissítésekről. A Dell Technical Update szolgáltatásra való feliratkozáshoz látogasson el a support.dell.com/technicalupdate webcímrre.

Dell Support segédprogram

A segédprogram információkat nyújt az önálló problémamegoldáshoz, szoftverfrissítéseket kínál, valamint állapotfigyelést végez a számítógépen. Indítsa a Dell Support segédprogramot a tálcán levő  ikonnal vagy a **Start** menüből.

Amennyiben a Dell Support ikon nem jelenik meg a tálcán:

- 1 Kattintson **Start** → **Minden program** → **Dell Support** → **Dell Support Settings (Dell Support beállításai)** elemre.
- 2 Győződjön meg arról, hogy a **Show icon on the taskbar (Ikon mutatása a tálcán)** lehetőség be van jelölve.





MEGJEGYZÉS: Ha a Dell Support segédprogram nem elérhető a **Start** menün keresztül, látogassa meg a support.dell.com címet, és töltsse le onnan a szoftvert.

Bővebb információkért a Dell Support segédprogramról, kattintson a kérdőjelre (?) a **Dell™ Support** képernyő tetején.

Dell Diagnostics

 **VIGYÁZAT!** A számítógép belsejében végzett munka előtt olvassa el figyelmesen a számítógéphez mellékelt biztonsági tudnivalókat. További biztonsági utasításokat a www.dell.com/regulatory_compliance webhelyen talál.

A Dell Diagnostics indítása a merevlemezeiről

- 1 Gondoskodjon arról, hogy a számítógépe csatlakozzon hálózati feszültségre.
- 2 Kapcsolja be (vagy indítsa újra) a számítógépet.
- 3 Amikor a DELL™ logó megjelenik, azonnal nyomja meg az F12 billentyűt. A start menüben válassza ki a **Diagnostics** (Diagnosztika) elemet, és nyomja meg az <Enter> billentyűt.
 -  **MEGJEGYZÉS:** Ha túl sokáig vár, és megjelenik az operációs rendszer logója, várjon tovább, amíg megjelenik a Microsoft® Windows® asztal, majd kapcsolja ki a számítógépet, és próbálja újra.
 -  **MEGJEGYZÉS:** Ha arra vonatkozó figyelmeztető üzenetet lát, hogy nem található a diagnosztikai segédprogramok partíciója, futtassa a Dell Diagnostics programot a *Drivers and Utilities* CD-ről.
- 4 Nyomja meg bármelyik billentyűt a Dell Diagnostics program indításához a diagnosztizáló segédprogram merevlemez-partíciójáról, és kövesse a képernyőn megjelenő utasításokat.

A Dell Diagnostics indítása a *Drivers and Utilities* CD-ről

 **MEGJEGYZÉS:** A Dell *Drivers and Utilities* adathordozója opcionális, ezért elképzelhető, hogy nem képezi a számítógép részét.

- 1 Csatlakoztasson CD- vagy DVD-meghajtót, illetve médiabázist (ha még nem tette meg).
- 2 Helyezze be a *Drivers and Utilities* CD-t.
- 3 Állítsa le, és indítsa újra a számítógépet.

Amikor a DELL logó megjelenik, azonnal nyomja meg az <F12> billentyűt.

 **MEGJEGYZÉS:** Ha túl sokáig vár, és megjelenik az operációs rendszer logója, várjon tovább, amíg megjelenik a Microsoft® Windows® asztal, majd kapcsolja ki a számítógépet, és próbálja újra.

 **MEGJEGYZÉS:** Az alábbi lépések csak egy alkalomra változtatják meg az indító szekvenciát. Következő indításkor a számítógép a rendszerbeállításokban megadott eszközről fog indulni.

- 4 Amikor megjelenik az indítóeszközök listája, jelölje ki a **CD/DVD/CD-RW** meghajtót, majd nyomja le az <Enter> billentyűt.
- 5 A megjelenő menüből válassza ki a **Boot from CD-ROM** (CD-ROM-meghajtóról történő indítás) lehetőséget, majd nyomja meg az <Enter> billentyűt.
- 6 Nyomja meg az 1 billentyűt a menü elindításához, majd a folytatáshoz nyomja meg az <Enter> billentyűt.
- 7 A számozott listában válassza a **Run the 32 Bit Dell Diagnostics** (A 32 bites Dell diagnosztika futtatása) parancsot. Ha több verzió is fel van sorolva, válassza a számítógépének megfelelőt.
- 8 Mikor a Dell Diagnostics **Főmenüje** megjelenik, válassza ki a futtatni kívánt tesztet, és kövesse a képernyőn megjelenő utasításokat.

Szoftver újratelepítése

Illesztőprogramok

Az illesztőprogramok megkeresése

- 1 Keresse meg a számítógép eszközeinek listáját.
 - a Kattintson a Windows Vista Start gombra™ , majd jobb egérgombbal a **Számítógép** elemre.
 - b Kattintson a **Tulajdonságok** → **Eszközkezelő** pontra.

 **MEGJEGYZÉS:** Megjelenhet a **Felhasználói fiókok felügyelete ablak**. Ha rendszergazdai jogokkal rendelkezik a számítógépen, kattintson a **Folytatás gombra**. Ellenkező esetben a továbblépéshez kérjen segítséget a rendszergazdától.
- 2 Ellenőrizze a listán, van-e olyan eszköz, amelynek ikonján felkiáltójel látható (sárga színnel bekarikázott [!]).

Ha van, valószínűleg újra kell telepítenie az illesztőprogramot, vagy új illesztőprogramot kell telepítenie (lásd: "Az illesztőprogramok és segédprogramok újratelepítése", 37. oldal).

Az illesztőprogramok és segédprogramok újratelepítése

-  **FIGYELMEZTETÉS:** A Dell Support webhelyén a **support.dell.com** oldalon és a *Drivers and Utilities* adathordozón a Dell™ számítógépek számára jóváhagyott illesztőprogramok találhatók. Amennyiben más helyről származó illesztőprogramokat telepít, számítógépe nem biztos, hogy megfelelően fog működni.

Visszatérés az illesztőprogram előző verziójához

- 1 Kattintson a Windows Vista Start gombra , majd jobb egérgombbal a **Számítógép** elemre.
- 2 Kattintson a **Tulajdonságok** → **Eszközkezelő** pontra.



MEGJEGYZÉS: Megjelenhet a **Felhasználói fiókok felülete** ablak. Ha rendszergazdai jogokkal rendelkezik a számítógépen, kattintson a **Folytatás** gombra. Ellenkező esetben az Eszközkezelő használatához kérjen segítséget a rendszergazdától.

- 3 Kattintson a jobb egérgombbal az eszközre, amelynek az illesztőprogramját telepítette, majd válassza a **Tulajdonságok** menüpontot.
- 4 Kattintson az **Illesztőprogram** lap → **Visszaállítás** lehetőségére.

Ha az illesztőprogram visszaállítása nem oldotta meg a problémát, használja a rendszer-visszaállítást (lásd: "Az operációs rendszer visszaállítása", 40. oldal) a számítógép korábbi, az új eszköz illesztőprogramjának telepítése előtti állapotára való visszaállításához.

A Drivers and Utilities adathordozó használata

A *Drivers and Utilities* adathordozó használata előtt próbálja meg az alábbi:

- Windows eszközillesztőprogram-visszaállító (lásd: "Visszatérés az illesztőprogram előző verziójához", 38. oldal)
 - Microsoft Rendszer-visszaállítás (lásd: "A Microsoft® Windows® rendszer-visszaállítás használata", 40. oldal)
- 1 A Windows asztal megjelenítése után helyezze be a *Drivers and Utilities* adathordozót.

Ha első alkalommal használja a *Drivers and Utilities* adathordozót, folytassa a(z) 2. lépés lépéssel. Ha nem, folytassa az 5. lépés lépéssel.

- 2 Amikor elindul a *Drivers and Utilities* CD/DVD telepítőprogramja, kövesse a képernyőn megjelenő utasításokat.





MEGJEGYZÉS: Legtöbb esetben a *Drivers and Utilities* program automatikusan elindul. Ha nem, indítsa el a Windows Intézőt, kattintson az adathordozó meghajtójára a tartalom megjelenítéséhez, majd kattintson duplán az **autorcd.exe** fájlra.

- 3 Amikor megjelenik az **InstallShield Wizard Complete** (A telepítővarázsló elkészült) ablak, távolítsa el a *Drivers and Utilities* lemezt és kattintson a **Finish** (Befejezés) gombra a számítógép újraindításához.
- 4 A Windows asztal megjelenítése után helyezze be újra a *Drivers and Utilities* adathordozót.
- 5 A **Welcome Dell System Owner** (Üdvözljük a Dell rendszer tulajdonosát!) képernyő megjelenésekor kattintson a **Next** (Tovább) gombra.
A számítógép által használt illesztőprogramok automatikusan megjelennek a **My Drivers—The ResourceCD has identified these components in your system (Saját illesztőprogramok - A forrás CD azonosította ezeket az eszközöket a rendszerben)** ablakban.
- 6 Kattintson az újratelepíteni kívánt illesztőprogramra, és kövesse a képernyőn megjelenő utasításokat.

Ha egy adott illesztőprogram nem szerepel a listában, akkor az illesztőprogramra nincs szüksége az operációs rendszernek, vagy meg kell keresnie az eszközhöz kapott illesztőprogramot.

Az illesztőprogramok manuális újratelepítése

- 1 Kattintson a Windows Vista Start gombra , majd jobb egérgombbal a **Számítógép** elemre.
- 2 Kattintson a **Tulajdonságok** → **Eszközkezelő** pontra.
 **MEGJEGYZÉS:** Megjelenik a **Felhasználói fiókok felügyelete** ablak. Ha rendszergazdai jogokkal rendelkezik a számítógépen, kattintson a **Folytatás** gombra. Ellenkező esetben az Eszközkezelő használatához kérjen segítséget a rendszergazdától.
- 3 Kattintson duplán annak az eszköznek a típusára, amelyhez telepíti az illesztőprogramot (például **Audio** vagy **Video**).
- 4 Kattintson duplán annak az eszköznek a nevére, amelyhez telepíti az illesztőprogramot.
- 5 Kattintson az **Illesztőprogram** fülön → **Frissítés** → **Illesztőprogramok keresése a számítógépen** elemre.

- 6 Kattintson a **Tallózás** gombra, és keresse meg azt a helyet, ahová előzőleg másolta az illesztőprogramokat.
- 7 Kattintson az illesztőprogram nevére, majd az → **OK** → **Tovább** gombra.
- 8 Kattintson a **Befejezés** gombra, és indítsa újra a számítógépet.

Az operációs rendszer visszaállítása

Az operációs rendszert a következő módokon állíthatja vissza:

- A Microsoft Windows Rendszer-visszaállítás a számítógépet egy korábbi működési állapotba helyezi vissza az adatfájlok érintése nélkül. Az operációs rendszer visszaállítására és az adatfájlok megőrzésére használja első megoldásként a rendszer-visszaállítási szolgáltatást.
- A Dell Factory Image Restore visszaállítja a merevlemezt a vásárlás pillanatának megfelelő működési állapotba. Ez a program töröl minden adatot a merevlemezről, és eltávolít minden programot, amelyet Ön a számítógép kézhezvétele óta telepített.
- Amennyiben az *operációs rendszer* adathordozóját megkapta a számítógéphez, annak használatával is visszaállíthatja az operációs rendszert. Azonban az *operációs rendszer* adathordozójának használata is töröl minden adatot a merevlemezről.

A Microsoft® Windows® rendszer-visszaállítás használata



MEGJEGYZÉS: A dokumentumban ismertetett eljárások a Windows alapértelmezett nézetére érvényesek, és nem feltétlenül érvényesek, ha a Dell™ számítógépen a Windows klasszikus nézetét állítja be.

A rendszer-visszaállítás indítása

- 1 Kattintson a **Start** gombra .
- 2 A Keresés megkezdése mezőbe írja be a Rendszer-visszaállítás szöveget, majd nyomja meg az <Enter> billentyűt.



MEGJEGYZÉS: Megjelenhet a **Felhasználói fiókok felügyelete** ablak. Ha rendelkezik rendszergazdai jogokkal a számítógépen, kattintson a **Folytatás** gombra; ellenkező esetben a művelet folytatása érdekében forduljon a rendszergazdához.

- 3 Kattintson a **Tovább** gombra, és kövesse a képernyőn megjelenő további utasításokat.

Az utolsó rendszer-visszaállítás visszavonása

 **FIGYELMEZTETÉS:** Az utolsó rendszer-visszaállítás visszavonása előtt mentsen és zárjon be minden nyitott fájlt, és lépjen ki minden futó programból. A rendszer teljes visszaállításáig ne módosítson, nyisson meg vagy töröljön fájlokat vagy programokat.

- 1 Kattintson a **Start** gombra .
- 2 A **Keresés megkezdése** mezőbe írja be, hogy **Rendszer-visszaállítás**, majd nyomja meg az <Enter> billentyűt.
- 3 Kattintson az **Utolsó visszaállítás visszavonása** lehetőségre, majd a **Tovább** gombra.

A Dell Factory Image Restore (Dell gyári lemezkép visszaállítása) használata.

 **FIGYELMEZTETÉS:** A Dell Factory Image Restore szolgáltatást csak abban az esetben használja, ha a rendszer-visszaállítás nem oldotta meg az operációs rendszer problémáját. A Dell Factory Image Restore használatával véglegesen törli az összes adatot (például a dokumentumokat, táblázatokat, e-mail üzeneteket, digitális fényképeket és zenefájlokat) a merevlemezről, és eltávolítja a számítógép szállítását követően telepített összes programot és illesztőprogramot. Lehetőség esetén készítsen biztonsági mentést minden adatról a Dell Factory Image Restore használata előtt.

 **MEGJEGYZÉS:** A Dell Factory Image Restore egyes országokban és számítógépeken lehet, hogy nem elérhető.

- 1 Kapcsolja be a számítógépet.
- 2 Amikor a DELL embléma megjelenik, nyomja meg az <F8> billentyűt többször egymás után a **Vista Speciális rendszerindítási beállítások** ablakának megjelenéséig.
- 3 Válassza ki a **Számítógép javítása** elemet.
Megjelenik a **Rendszer-helyreállító beállítások** ablak.

- 4 Válasszon billentyűzetkiosztást, majd kattintson a **Tovább** gombra.
- 5 A javítási opciók eléréséhez jelentkezzen be helyi rendszergazdaként.
- 6 A parancssor eléréséhez írja be a **Felhasználó neve** mezőbe, hogy rendszergazda, majd kattintson az **OK** gombra.
- 7 Kattintson a **Dell Factory Image Restore** (Dell gyári rendszerkép-visszaállítás) elemre.



MEGJEGYZÉS: A konfigurációtól függően lehetséges, hogy először a **Dell Factory Tools** (Dell gyári eszközök) elemet, majd a **Dell Factory Image Restore** elemet kell kiválasztania.

- 8 A **Dell Factory Image Restore** (Dell gyári lemezkép visszaállítása) üdvözlőképernyőn kattintson a **Next (Tovább) gombra**.
Megjelenik a **Confirm Data Deletion** (Adattörlés jóváhagyása) ablak.



FIGYELMEZTETÉS: Amennyiben nem akarja folytatni a Factory Image Restore segédprogramot, kattintson a **Cancel** (Mégse) gombra.

- 9 Kattintson a jelölőnégyzetbe, hogy jóváhagyja a merevlemez újraformázását és a rendszerszoftverek gyári állapotra történő visszaállítását, majd kattintson a **Next** (Tovább) gombra.

Elkezdődik a visszaállítási folyamat, amely öt vagy több percet is igénybe vehet. Az operációs rendszer és a gyárilag telepített alkalmazások visszaállításakor megjelenik egy üzenet.

- 10 Kattintson a **Finish** (Befejezés) gombra, hogy újraindítsa a számítógépet.

Az operációs rendszer adathordozójának használata

Az operációs rendszer újratelepítése előtt próbálja meg az alábbiakat:

- Windows eszközülesztőprogram-visszaállító (lásd: "Visszatérés az illesztőprogram előző verziójához", 38. oldal)
- Microsoft Rendszer-visszaállítás (lásd: "A Microsoft® Windows® rendszer-visszaállítás használata", 40. oldal)



FIGYELMEZTETÉS: A telepítés végrehajtása előtt készítsen biztonsági másolatot az elsődleges merevlemez-meghajtón található összes adatfájlról egy másik adathordozóra. A hagyományos merevlemez-konfigurációk esetében az elsődleges meghajtó a számítógép által először észlelt meghajtó.

A Windows újratelepítéséhez szüksége van a Dell™ *operációs rendszert tartalmazó* és a *Dell Drivers and Utilities* adathordozóra. A *Dell Drivers and Utilities* adathordozója a számítógép rendelésekor telepített illesztőprogramokat tartalmaz.



MEGJEGYZÉS: Attól függően, hogy honnan rendelte a számítógépet, vagy hogy kérte-e az adathordozót, a Dell illesztőprogramokat és segédprogramokat, illetve a Dell operációs rendszert tartalmazó lemeze nem biztos, hogy a számítógép részét képezi.

A Windows újratelepítése



MEGJEGYZÉS: Az újratelepítés 1-2 órát vehet igénybe.

- 1 Mentsen és zárjon be minden nyitott fájlt, és lépjen ki minden nyitott programból.
- 2 Helyezze be az *operációs rendszer* adathordozóját.
- 3 Amennyiben a Windows telepítése üzenet megjelenik, kattintson a **Kilépés** gombra.
- 4 Indítsa újra a számítógépet, majd a DELL logó megjelenésekor nyomja meg azonnal az <F12> billentyűt.

Ha túl sokáig vár és megjelenik az operációs rendszer logója, várjon tovább, amíg megjelenik a Microsoft® Windows® asztal, majd kapcsolja ki a számítógépet, és próbálja újra.

- 5 Amikor megjelenik az indítóeszközök listája, jelölje ki a **CD/DVD/CD-RW meghajtó** elemet, majd nyomja meg az <Enter> gombot.
Ez a kiválasztás csak egy alkalomra változtatja meg az indítási sorrendet.
- 6 A **CD-ROM-ról való indításhoz** nyomjon meg bármilyen gombot és kövesse a képernyőn megjelenő utasításokat.
- 7 Telepítse újra az eszköz-illesztőprogramokat, víruskereső programokat és más szoftvereket.

Információkeresés

 **MEGJEGYZÉS:** Néhány szolgáltatás vagy adathordozó opcionális, ezért nem biztos, hogy a számítógép rendelkezik vele. Elképzelhető, hogy egyes funkciók vagy adathordozók bizonyos országokban nem elérhetőek.

 **MEGJEGYZÉS:** A számítógéphez kiegészítő információk is tartozhatnak.

Dokumentum/Adathordozó/Címke	Tartalomjegyzék
<p>Szervic címke/expressz szerviz kód</p> <p>A szervic címke vagy expressz szerviz kód a számítógépen található.</p>	<ul style="list-style-type: none"> A számítógépet a szervic címkével lehet azonosítani a support.dell.com webhely használatakor vagy a műszaki támogatás igénybevételekor. A műszaki támogatás igénybevétele során az expressz szerviz kód megadásával irányíthatja telefonhívását a megfelelő szakemberhez. <p>MEGJEGYZÉS: A szervic címke vagy expressz szerviz kód a számítógépen található.</p>
<p>Drivers and Utilities CD/DVD</p> <p>A <i>Drivers and Utilities</i> adathordozó egy CD vagy DVD lemez, amelyet a számítógéppel együtt szállítunk.</p>	<ul style="list-style-type: none"> Diagnosztikai program a számítógéphez A számítógép illesztőprogramjai <p>MEGJEGYZÉS: Az illesztő-programok és a dokumentációk legfrissebb verziója a support.dell.com weboldalon található meg.</p> <ul style="list-style-type: none"> Notebook System Software (NSS)
<p>Az operációs rendszer adathordozója</p> <p>Az <i>operációs rendszer</i> adathordozója egy CD vagy DVD lemez, amit a számítógéppel együtt szállítanak.</p>	<p>Az operációs rendszer újratelepítéséhez használható.</p>

Dokumentum/Adathordozó/Címke	Tartalomjegyzék
<p>Biztonsági, szabályozó, jótállási és támogató dokumentáció</p> <p>Elképzelhető, hogy ezt az információt a számítógéppel együtt megkapta. További szabályozással kapcsolatos információkért lásd a Regulatory Compliance Homepage (Szabályozási megfelelés honlapja) a www.dell.com címen, a következő webhelyen: www.dell.com/regulatory_compliance.</p>	<ul style="list-style-type: none"> • Jótállási adatok • Szerződési feltételek (csak USA) • Biztonsági előírások • Szabályozással kapcsolatos információk • Ergonómiával kapcsolatos információk • Végfelhasználói licencszerződés
<p>Szervizelési kézikönyv</p> <p>A számítógép <i>Szervizelési kézikönyve</i> megtalálható a support.dell.com címen.</p>	<ul style="list-style-type: none"> • Alkatrészek eltávolítása és cseréje • Rendszerbeállítások konfigurálása • Hibakeresés és -elhárítás
<p>Dell Technology Útmutató</p> <p>A <i>Dell Technology Útmutató</i> megtalálható a support.dell.com weboldalon.</p>	<ul style="list-style-type: none"> • Az operációs rendszer ismertetése • Az eszközök használata és karbantartása • Technológiák (például RAID, Internet, Bluetooth® vezeték nélküli technológia, e-mail, hálózat, stb.) ismertetése
<p>Dell Latitude ON™ felhasználói kézikönyv</p> <p>Előfordulhat, hogy a <i>Dell Latitude ON felhasználói kézikönyvet</i> megkapta a számítógéppel.</p>	<ul style="list-style-type: none"> • A Dell Latitude ON áttekintése • Az alkalmazás telepítése, konfigurálása és használata • Csatlakozás az internethez a Latitude ON használatával
<p>MEGJEGYZÉS: A Dell Latitude ON opcionális.</p>	
<p>A Dell Latitude ON™ Reader súgófájlja</p> <p>A <i>Dell Latitude ON Reader</i> súgófájlja a merevlemezen található.</p>	<ul style="list-style-type: none"> • A Dell Latitude ON Reader áttekintése • Az alkalmazás telepítése, konfigurálása és használata
<p>MEGJEGYZÉS: A Dell Latitude ON opcionális.</p>	<ul style="list-style-type: none"> • Gyakran feltett kérdések

Dokumentum/Adathordozó/Címke	Tartalomjegyzék
A Dell™ Systems Management rendszergazdai kézikönyve <i>A Dell Systems Management rendszergazdai kézikönyve megtalálható a support.dell.com webhelyen.</i>	<ul style="list-style-type: none">• Az Intel® Active Management Technology (iAMT) ismertetése (áttekintés, szolgáltatások, telepítés és konfigurálás)• Az iAMT illesztőprogramjainak helye
Microsoft® Windows® Licenc címke A Microsoft Windows Licenc a számítógépen található.	<ul style="list-style-type: none">• Itt rendelkezésére áll az operációs rendszer termékkulcsa.

Segítségkérés

Segítség

 **VIGYÁZAT!** Amennyiben el kell távolítani a számítógép burkolatát, először húzza ki a tápellátás kábelt és a modem kábeleket az elektromos aljzataból. Kövesse a számítógéphez kapott biztonsági utasításokat.

Amennyiben problémát tapasztal a számítógéppel, az alábbi lépésekben leírtak végrehajtásával diagnosztizálhatja, és elháríthatja a problémát:

- 1 A számítógép problémájára vonatkozó információkat és műveleteket itt találja: "Hibaelhárítási javaslatok", 29. oldal.
- 2 A Dell Diagnostics futtatási műveleteit lásd itt: "Dell Diagnostics", 34. oldal.
- 3 Töltse ki a következőt: "Diagnosztikai ellenőrzőlista", 54. oldal.
- 4 Vegye igénybe a Dell Support honlapon (support.dell.com) elérhető online szolgáltatásokat a telepítési és hibaelhárítási műveletekhez. A Dell online bővebb támogatási listáját megtalálhatja az alábbi helyen: "Online Szolgáltatások", 50. oldal.
- 5 Amennyiben az előző lépések nem oldották meg a problémát, nézze meg a(z) "Kapcsolatfelvétel a Dell-lel", 55. oldal című részt.



MEGJEGYZÉS: Hívja a Dell támogatást az érintett számítógép közelében lévő telefonról, hogy az ügyfélszolgálat munkatársa segíthessen a szükséges műveletek elvégzésében.



MEGJEGYZÉS: Nem minden országban áll rendelkezésre a Dell expressz szervizkód rendszer.

A Dell automatizált telefonos rendszerének utasítására írja be az expressz szervizkódot, hogy a hívás a megfelelő ügyfélszolgálati munkatárshoz kerüljön. Amennyiben nincsen expressz szervizkódja, nyissa meg a **Dell Accessories** (Dell tartozékok) mappát, kattintson duplán az **Express Service Code** (Expressz szervizkód) ikonra, és kövesse az utasításokat.

A Dell Support használatával kapcsolatos utasításokért lásd: "Műszaki támogatás és ügyfélszolgálat", 50. oldal.



MEGJEGYZÉS: Az alábbi szolgáltatások némelyike nem mindig elérhető az Egyesült Államokon kívül. Hívja fel a Dell képviselőt az elérhetőséggel kapcsolatos információkért.

Műszaki támogatás és ügyfélszolgálat

A Dell ügyfélszolgálatunk készséggel ad választ minden Dell™ hardverrel kapcsolatos kérdésre. Ügyfélszolgálatunk munkatársai számítógép alapú diagnosztikát használnak a gyors és pontos válaszok érdekében.

A Dell támogatási szolgálat elérhetőségét megtekintheti a(z) "Telefonhívás előtti teendők", 53. oldal című részben, majd keresse meg a lakóhelyének megfelelő elérhetőséget, vagy látogasson el a **support.dell.com** oldalra.

DellConnect™

A DellConnect egy egyszerű online hozzáférési eszköz, ami lehetővé teszi, hogy a Dell ügyfélszolgálati alkalmazottja egy szélessávú kapcsolattal hozzáférjen a számítógéphez, majd diagnosztizálja, és megjavítsa a hibát az Ön felügyelete mellett. További információkért látogasson el a **support.dell.com** oldalra, és kattintson a **DellConnect** pontra.

Online Szolgáltatások

A Dell termékeit és szolgáltatásait az alábbi webbhelyeken ismerheti meg:

www.dell.com

www.dell.com/ap (csak Ázsia/Csendes-óceán térsége)

www.dell.com/jp (csak Japán)

www.euro.dell.com (csak Európa)

www.dell.com/la (Latin-Amerika és Karib-térség országai)

www.dell.ca (csak Kanada)

A Dell Support az alábbi webhelyeken és e-mail címeken keresztül érhető el:

- Dell Support webhelyek
support.dell.com
support.jp.dell.com (csak Japán)
support.euro.dell.com (csak Európa)
- Dell Support e-mail címek:
mobile_support@us.dell.com
support@us.dell.com
la-techsupport@dell.com (csak Latin-Amerika és Karib-térség országai)
apsupport@dell.com (csak Ázsia/Csendes-óceáni térség)
- Dell Marketing and Sales (Marketing és értékesítés) e-mail címek:
apmarketing@dell.com (csak Ázsia/Csendes-óceáni térség)
sales_canada@dell.com (csak Kanada)
- Névtelen fájlviteli protokoll (FTP):
ftp.dell.com – Jelentkezzen be névtelenül (anonymous), és használja az e-mail címét jelszökeént.

AutoTech Service

A Dell automatizált támogatási szolgálata (AutoTech) a Dell ügyfelei által feltett, laptop és asztali számítógépekkel kapcsolatos leggyakoribb kérdésekre tartalmaz előre rögzített válaszokat.

Amikor felhívja az AutoTech-et, a telefon gombjainak megnyomásával válassza ki a kérdéseire vonatkozó témákat. A lakóhelyének megfelelő telefonszámot megtalálhatja itt: "Kapcsolatfelvétel a Dell-lel", 55. oldal.

Automatizált rendelési állapot szolgáltatás

A Dell-nél rendelt bármely termék státuszát ellenőrizheti a support.dell.com weblapon, vagy felhívhatja az automatizált rendelési állapot szolgálatot. A rögzített hang megkéri Önt a rendelés megtalálásához és jelentéséhez szükséges adatok megadására. A lakóhelyének megfelelő telefonszámot megtalálhatja itt: "Kapcsolatfelvétel a Dell-lel", 55. oldal.

Problémák a rendeléssel

Amennyiben problémája van rendelésével, például hiányzó vagy hibás alkatrészek, helytelen számlázás, forduljon a Dell ügyfélszolgálatához. Híváskor készítse elő számláját vagy a csomagszelvényét. A lakóhelyének megfelelő telefonszámot megtalálhatja itt: "Kapcsolatfelvétel a Dell-lel", 55. oldal.

Termékinformáció

Ha információra van szüksége a Dell-nél kapható további termékekkel kapcsolatban, vagy ha megrendelést szeretne feladni, látogasson el a www.dell.com weboldalra. A lakóhelyének megfelelő telefonszámért, vagy ha kereskedelmi ügyintézővel szeretne beszélni, lásd: "Kapcsolatfelvétel a Dell-lel", 55. oldal.

Eszközök visszaküldése garanciális javításra vagy visszafizetésre

Készítsen elő minden javításra vagy visszafizetésre visszaküldendő eszközt, az alábbiak szerint:

- 1 Hívja fel a Dell-t, hogy kapjon egy visszaküldési termékazonosító számot, és írja rá olvashatóan, jól kivehetően a dobozra.

A lakóhelyének megfelelő telefonszámot megtalálhatja itt: "Kapcsolatfelvétel a Dell-lel", 55. oldal. Küldje el a számla másolatát, és a visszaküldés okát is írja le részletesen.

- 2 Küldje el a diagnosztikai ellenőrzőlistát (lásd: "Diagnosztikai ellenőrzőlista", 54. oldal), feltüntetve a futtatott tesztek és a Dell Diagnostics hibaiüzeneteit (lásd: "Kapcsolatfelvétel a Dell-lel", 55. oldal).
- 3 Készülékcsere vagy visszafizetés esetén küldje el az eszköz(ök)höz tartozó kellékeket (tápkábelek, szoftveres hajlékonylemezek, útmutatók stb.).
- 4 A visszaküldésre szánt berendezést csomagolja az eredeti (vagy azzal egyenértékű) csomagolásba.

A szállítási költségeket Ön vállalja. Szintén Ön felelős a visszaküldött termék biztosításáért, valamint vállalja a termék eltűnésének fennálló kockázatát a szállítás közben. Utánvételes csomagokat nem fogadunk el.

Azokat a csomagokat, amelyek a fenti feltételeknek nem felelnek meg, visszaküldjük a feladónak.

Telefonhívás előtti teendők



MEGJEGYZÉS: Híváskor készítse elő az expressz szervizkódot.

A kód segítségével a Dell automata telefonos támogatásrendszere hatékonyabban irányítja hívását a megfelelő helyre. A szervizcímken szereplő számot is kérhetik Öntől (a számítógép hátulján vagy alján található).

Ne felejtse el kitölteni a Diagnosztikai ellenőrzőlistát (lásd: "Diagnosztikai ellenőrzőlista", 54. oldal). Amennyiben lehetséges, kapcsolja be a számítógépet, mielőtt felhívja a Dell-t segítségért, és a számítógép közelében lévő készülékről telefonáljon. Előfordulhat, hogy megkérik néhány parancs begépelésére, részletes információ átadására működés közben, vagy hogy próbáljon ki más lehetséges hibaelhárítási lépést magán a számítógépen. Győződjön meg arról, hogy a számítógép dokumentációi elérhetőek.



VIGYÁZAT! A számítógép belsejében végzett munka előtt olvassa el figyelmesen a számítógéphez mellékelte biztonsági tudnivalókat. További biztonsági utasításokat a www.dell.com/regulatory_compliance webhelyen talál.

Diagnosztikai ellenőrzőlista

Név:

Dátum:

Cím:

Telefonszám:

Szervizcímké (vonalkód a számítógép hátulján vagy alján):

Expressz szervizkód:

Visszaküldött termék azonosítószáma (ha kapott
ilyet a Dell műszaki támogatást ellátó munkatársától):

Operációs rendszer és verziója:

Eszközök:

Bővítőkétyák:

Csatlakozik hálózathoz? Igen Nem

Hálózat, verzió és hálózati adapter:

Programok és verziók:

Nézze át az operációs rendszer dokumentációit, hogy meghatározhassa a rendszerindító fájlok tartalmát. Ha a számítógéphez nyomtató csatlakozik, nyomtasson ki minden fájlt. Ha mégsem, mentse el az összes fájl tartalmát, mielőtt felhívna a Dell-t.

Hibaüzenet, hangkód vagy diagnosztikai kód:

A probléma leírása és a végrehajtott hibaelhárítási műveletek:

Kapcsolatfelvétel a Dell-lel

Az Egyesült Államokban lévő ügyfelek hívják a 800-WWW-DELL (800-999-3355) számot.



MEGJEGYZÉS: Amennyiben nem rendelkezik aktív internetkapcsolattal, elérhetőséget találhat a megrendelőlap, számlán, csomagolási szelvényen vagy a Dell termékkatalógusban.

A Dell többféle online és telefonos támogatási és szolgáltatási megoldást kínál. Az elérhetőség országonként és termékenként változik, és előfordulhat, hogy néhány szolgáltatás nem áll rendelkezésre az Ön régiójában.

A Dell-t kereskedelmi, műszaki támogatás vagy ügyfélszolgálati ügyek miatt felkeresheti a:

- 1 Support.dell.com** címen és ellenőrizheti, hogy az Ön országa vagy régiója szerepel-e a **Choose A Country/Region (Válasszon országot/régiót)** legördülő menüben a lap alján.
- 2** Kattintson a bal oldalon található **Contact Us** (Lépjen kapcsolatba velünk) lehetőségre, és válassza ki a megfelelő szolgáltatást vagy támogatást, amelyre szüksége van.
- 3** Lépjen kapcsolatba a Dell-el az Önnek legkényelmesebb módon.

Tárgymutató

A

adathordozó

Drivers and Utilities, 45

operációs rendszer, 45

akkumulátor

eltávolítás, 9

B

biztonsági információk, 46

C

csatlakoztatás

hálózat, 13

hálózati kábel, 12

IEEE 1394 eszközök, 12

internet, 14

USB-eszközök, 12

váltóáramú adapter, 11

D

Dell

kapcsolatba lépés, 49, 55

Műszaki frissítés szolgálat, 33

műszaki támogatás és

ügyfélszolgálat, 50

Support segédprogram, 33

szoftver frissítések, 33

Dell Diagnostics, 34

indítás a Drivers and Utilities

adathordozóról, 34

indítás a merevlemezről, 34

Dell Latitude ON felhasználói

kézikönyv, 46

Dell Technology Útmutató, 46

Dell Wi-Fi Catcher hálózatkereső

ikonja, 10

DellConnect, 50

diagnosztika

Dell, 34

dokumentáció, 45

Dell Latitude ON felhasználói

kézikönyv, 46

Dell Technology Útmutató, 46

Szervizelési kézikönyv, 46

Drivers and Utilities

adathordozó, 38, 45

Dell Diagnostics, 34

E

ergonómiával kapcsolatos

információk, 46

Expressz szervizkód, 45

F

Fájlok és beállítások átvitele
varázsló, 16

Feltételek, 46

frissítések
szoftver és hardver, 33

G

garanciális tudnivalók, 46

H

hálózatok
áttekintés, 13
csatlakoztatás, 13
vezeték nélküli kapcsoló, 10
Wi-Fi Catcher hálózatkereső, 10

hibaelhárítás, 29, 46
a programok és a Windows
kompatibilitása, 32
Dell Diagnostics, 34
javaslatok, 29
kék képernyő, 32
memória, 31
program összeomlik, 32
számítógép nem válaszol, 32
szoftver, 32-33
üzemelési, 30
üzemjelző fény állapotok, 30
visszaállítás korábbi állapotba, 40

I

illesztőprogramok
azonosítás, 37
Drivers and Utilities
adathordozó, 45
újratelepítés, 37
visszatérés az illesztőprogram
előző verziójához, 38

információk átvitele az új
számítógépre, 16

információk keresése, 45

Internet

vezeték nélküli kapcsoló, 10
Wi-Fi Catcher hálózatkereső, 10

internet

beállítás, 14
csatlakozás, 14

K

kapcsolatba lépés a Dell-lel,
49, 55

L

licenccímke, 47

M

meghajtók, 37
memória
hibaelhárítás, 31

- műszaki adatok
 - akkumulátor, 25
 - billentyűzet, 25
 - érintőpad, 25
 - fizikai, 27
 - intelligens kártya, 22
 - kijelző, 24
 - kommunikáció, 23
 - környezeti, 27
 - memória, 22
 - mind, 21
 - portok és csatlakozók, 22
 - processzor, 21
 - rendszerinformáció, 21
 - ujjlenyomat-olvasó, 27
 - váltóáramú adapter, 26
 - videó, 23

N

- nézet
 - elől, 7
 - hátsó, 8
- Notebook rendszerszoftver, 45

O

- operációs rendszer
 - adathordozó, 42
 - Dell gyári lemezkép
 - visszaállítása, 41

- Rendszer-visszaállítás, 40
 - újratelepítés, 45

- Operációs rendszer
 - adathordozó, 45
- operációs rendszer
 - termékkulcs, 47

P

- problémák
 - visszaállítás korábbi állapotba, 40

R

- Rendszer-visszaállítás, 40

S

- specifikációk
 - audió, 24
- szabályozással kapcsolatos
 - információk, 46
- Szervizcímke, 45
- Szervizelési kézikönyv, 46
- szoftver
 - frissítések, 33
 - hibaelhárítás, 32-33
 - problémák, 32
 - újratelepítés, 37

T

- támogatás, 49
 - DellConnect, 50
 - helyi, 50
 - kapcsolatba lépés a Dell-lel, 55
 - műszaki támogatás és ügyfélszolgálat, 50
 - online szolgáltatások, 50
- támogatási információk, 46
- telefonszámok, 55
- telepítés
 - gyors telepítés, 11
 - internet, 14
 - számítógép, 11

U

- újratelepítés
 - illesztőprogramok és segédprogramok, 37
 - szoftver, 37
- üzemelés
 - hibaelhárítás, 30
 - üzemjelző fény állapotok, 30

V

- varázslók
 - Fájlok és beállítások átvitele varázsló, 16
 - programkompatibilitási varázsló, 32
- Végfelhasználói licencszerződés (EULA), 46

W

- Wi-Fi Catcher hálózatkereső, 10
- Windows licenc címke, 47
- Windows Vista
 - Dell gyári lemezkép visszaállítása, 41
 - Illesztőprogram-visszaállítás, 38
 - Programkompatibilitási varázsló, 32
 - Rendszer-visszaállítás, 40
 - újratelepítés, 45
 - visszatérés az illesztőprogram előző verziójához, 38
- Windows XP
 - Fájlok és beállítások átvitele varázsló, 16
 - internetkapcsolat beállítása, 15
 - Rendszer-visszaállítás, 40
 - újratelepítés, 45